

□主要寸法図 (単位: mm)

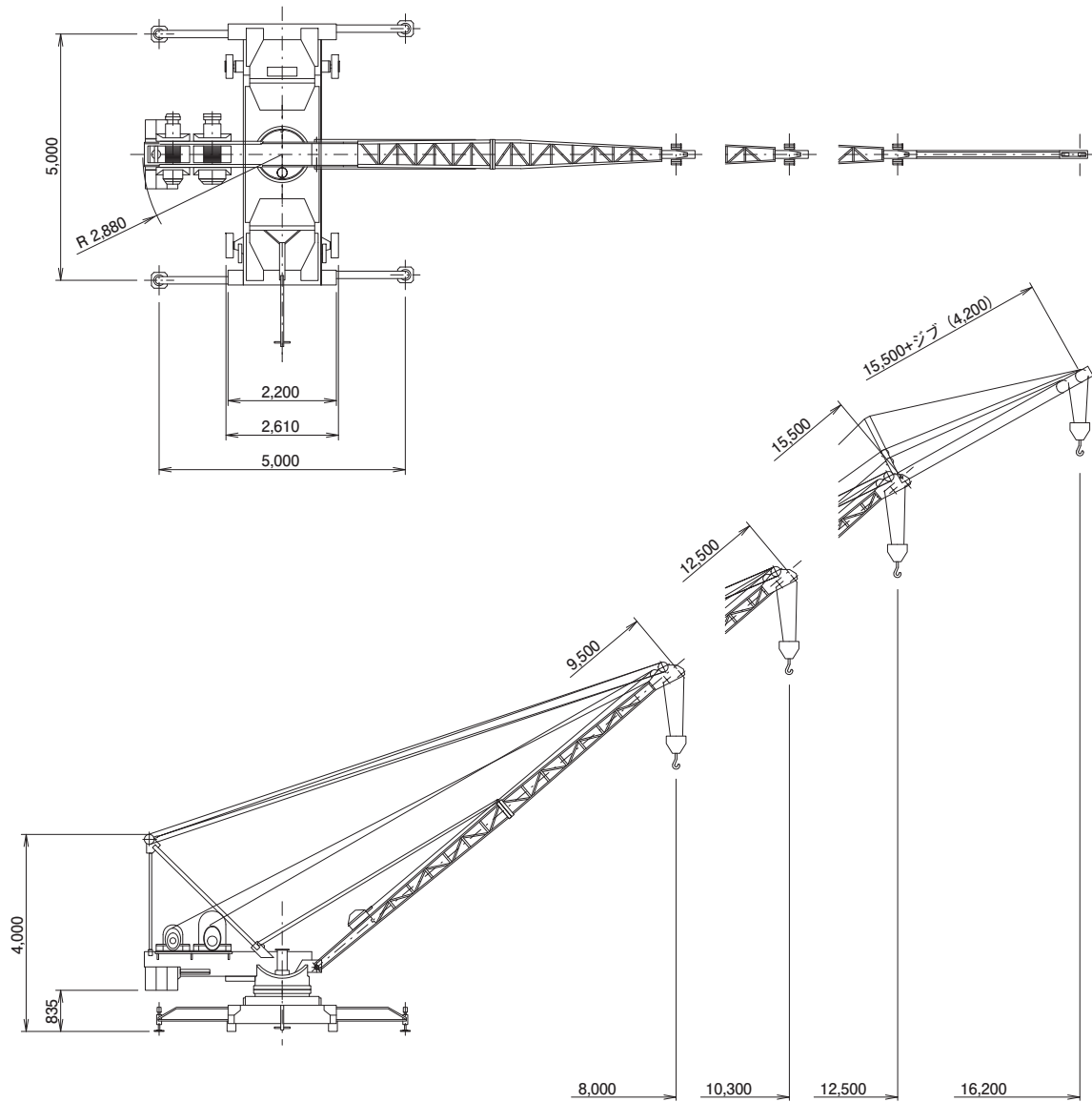

□定格荷重曲線図

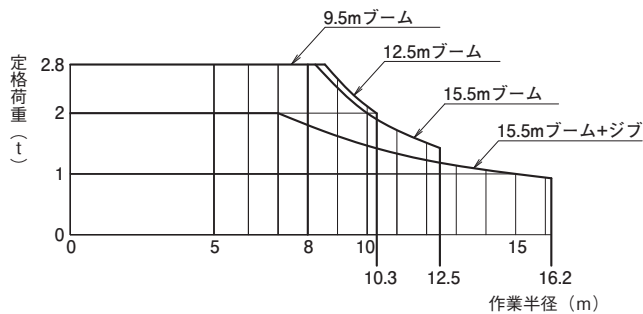

□仕様

メーカー		日立建機			
型式		E-24-2			
ジブ構成		9.5 m	12.5 m	15.5 m	15.5m+ジブ
定格荷重 (t)		2.8	2.0~2.8	1.5~2.8	0.9~2.0
作業半径 (m)		2.6~8.0	3.1~10.3	3.6~12.5	5.4~16.2
速	巻上	50Hz	21.0 m/min		
		60Hz	25.0 m/min		
度	起伏	50Hz	40.3 sec (40~80°)		
		60Hz	33.6 sec (40~80°)		
度	旋回	50Hz	0.43 rpm		
		60Hz	0.52 rpm		
機	巻上	15.0 KW		4 P	
	起伏	6.0 KW		4 P	
	旋回	0.75 KW		4 P	
揚程		最大半径時 66m (フック高さ)			
操作方式		有線リモートコントロール			
電源		200/220 V		50/60 Hz	
安全装置		巻過防止装置, 起伏行過防止装置, 過負荷防止装置, 旋回制限装置			